

POWIS
PARKER

FASTBACK® MODEL 11 BINDER

MODEL 11 KEY OPERATOR'S MANUAL



**This Key Operator's Manual contains instructions about:
Ce Manuel de Fonctionnement contient des instructions pour :
Este Guía del Operador Principal contiene instrucciones para :**

I	The Fastback® Model II Accessory Kit	5
	Les Accessoires de la machine Fastback® Modèle II	4
	El Fastback® Modelo II Juego de Accesorios.....	4
II	Unpacking the Machine	5
	Le Déballage de la Machine	4
	Desempaquetar la Máquina.....	4
III	Installing the Machine.....	7
	L'Installation de la Machine.....	6
	Instalar la Máquina	6
IV	Removing a Jammed Binderstrip™	9
	Extraire une Reliure Bloquée	8
	Remover una Encuadernación Bloqueada.....	8
V	Cleaning the Inside of the Machine.....	11
	Le Nettoyage de l'Intérieur de la Machine.....	10
	Limpiar el Interior de la Máquina	10
VI	Setting the Binderstrip™ End Position.....	15
	Le Réglage de la Position Finale de la Reliure	14
	Posicionar la extremidad de la encuadernación.....	14
VII	Using the "Diagnostic Chart".....	17
	L'Utilisation de la Charte de Diagnostic	16
	Utilizar la "Tabla de Diagnósticos"	22
VIII	When and How to Call for Service or Technical Support.....	19
	Quand et Comment Appeler pour Service ou Support Technique... 18	
	Cuando y Cómo Pedir Servicio o Ayuda Técnica.....	18
IX	Ordering Fastback ^z Accessories and Supplies.....	19
	La Commande d'Accessoires ou de Matériel Fastback®.....	18
	Encargar Accesorios y Suministros Fastback®.....	18
X	Fastback® Model II Specifications	21
	Les Spécifications du Fastback® Modèle II.....	20
	Características Técnicas del Fastback® Modelo II	20



Piezas interiores pueden ser extremamente calientes! No intente abrir la máquina a menos que haya leído el Guía del Operador Principal. Siga todas las precauciones. Siempre desenchufe la máquina antes de abrirla.

CAUCIÓN: La utilización de encuadernaciones non-compatibles podría resultar en un funcionamiento defectuoso de la máquina y posiblemente un escape abundante de adhesivo. Aconsejamos de utilizar solamente encuadernaciones de la marca Fastback®. Todas las garantías podrían ser invalidadas si no sigue este consejo.

NOTA: Esta maquina se ha probado y se encontró complacer con los límites para un aparato digital Clase A conforme al Part 15 de las reglas del FCC. Estos límites son diseñados para suministrar una protección suficiente contra interferencia perjudicial cuando la maquina funciona en un ambiente comercial. Esta maquina engendra, utiliza, y puede radiar energía radio eléctrica y, en caso que no es instalada y utilizada de acuerdo con las instrucciones del guía, causaría interferencia perjudicial a transmisiones de la radio. El funcionamiento de esta maquina en una área residencial más probablemente causará interferencia perjudicial; en este caso el usuario debera corregir la interferencia a sus propias expensas .

CAUCIÓN: Transformaciones o modificaciones al Fastback® Modelo 11 no expresamente aprobadas por Powis Parker Inc. podrían invalidar el derecho del usuario a operar esta máquina.



L'intérieur de la machine peut être extrêmement chaud! N'essayez pas d'ouvrir la machine à moins d'avoir lu le Manuel de Fonctionnement. Suivez toutes les précautions à prendre. Arrêtez la machine (position "OFF") et débranchez la toujours avant de l'ouvrir.

ATTENTION: L'utilisation de reliures incompatibles avec la machine entraînera un mauvais fonctionnement de cette dernière et pourra provoquer un important écoulement d'adhésif. Il est fortement conseillé d'utiliser uniquement les reliures Fastback®. Toute garantie peut être annulée si ce conseil n'est pas suivi.

REMARQUE: Cette machine a été testée et déclarée conforme aux mesures d'un équipement digital Classe A suivant le paragraphe 15 des règles FCC. Ces mesures sont calculées pour assurer une protection raisonnable contre les interférences nuisibles lorsque la machine est utilisée dans un environnement commercial. Cette machine génère, utilise et peut émettre de l'énergie radio électrique, et elle peut, si son installation et son utilisation ne sont pas conformes aux instructions du manuel, être cause d'interférences nuisibles dans des communications radio. Il y a une forte probabilité pour que l'utilisation de cette machine dans un environnement résidentiel, provoque des interférences nuisibles, dans ce cas, l'utilisateur se verra obligé de corriger ces nuisances à ses propres frais.

ATTENTION: Des changements ou modifications apportés à la machine Fastback® Modèle 11 et qui ne seraient pas expressément approuvés par Powis Parker Inc. pourraient avoir comme conséquence pour l'utilisateur: la perte du droit d'utilisation de cette machine.

THE FASTBACK® MODEL II
DOCUMENT BINDING MACHINE



Internal parts can be extremely hot! Do not attempt to open the machine unless you have read the Key Operator's manual. Follow all precautions. Always turn the Power Switch to "Off" and unplug the machine before opening.

WARNING: Use of non-compatible binder strips will result in malfunction of the machine and possible severe leakage of adhesive. We strongly advise using only Fastback® brand Binders-trips™. Failure to do so may void any warranties.

NOTE: This equipment has been tested and found to comply with the limits for a Class A digital device pursuant to Part 15 of the FCC rules. These limits are designed to provide reasonable protection against harmful interference when the equipment is operated in a commercial environment. This equipment generates, uses, and can radiate radio frequency energy and, if not installed and used in accordance with the instruction manual, may cause harmful interference to radio communications. Operation of this equipment in a residential area is likely to cause harmful interference in which case the user will be required to correct the interference at his own expense.

CAUTION: Changes or modifications to the Fastback® Model II not expressly approved by Powis Parker Inc. could void the user's authority to operate this machine.

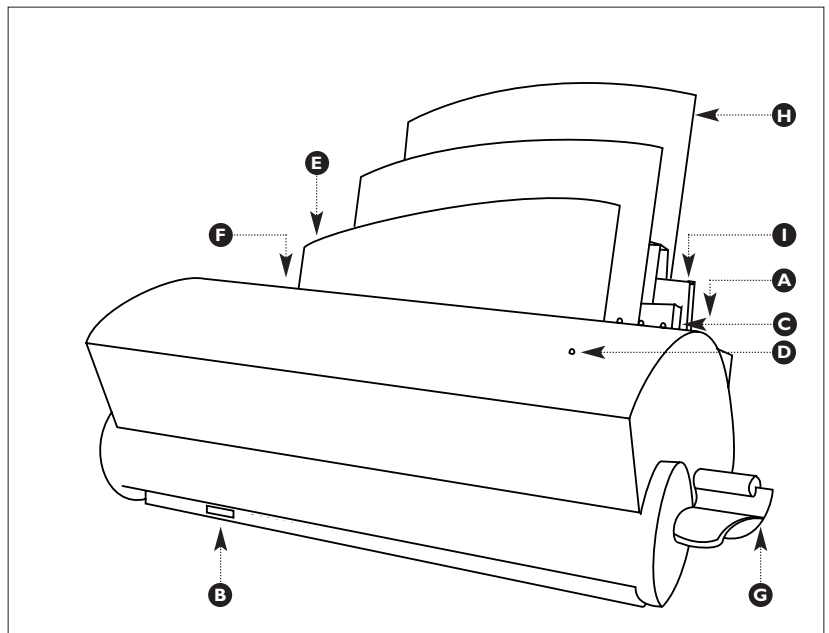

DIAGRAMA/SCHÉMA/FIGURE 1

A	Bind / Open Button	Bouton Reliure / d'Ouverture	Botón de Encuadernar / para Abrir
B	Power Switch	Interrupteur	Interruptor de Puesta en Marcha
C	Status Indicator Lights	Indicateurs Lumineux d'état	Indicadores Luminosos del Estado
D	Power Indicator	Indicateur de Fonctionnement	Indicador de Funcionamiento
E	Book Fence	Barrière de Protection du Livre	Barrera del Libro
F	Book Clamp	Pince de Maintien du Livre	Abrazadera del Libro
G	Binder Strip Guide	Rail de Reliure	Guía de Encuadernación
H	Cooling Rack	Gouttière de Refroidissement	Canal Enfriador
I	Binderstrip™ Storage	Casier a Reliures	Almacenaje de Encuadernación

I JUEGO DE ACCESORIOS

Su Fastback® Modelo II y su Juego de Accesorios se transportan en una sola caja.

Su Fastback® Modelo II y su Juego de Accesorios incluyen:

El Juego de Accesorios incluye:

- * Guía del Usuario
- * Guía del Operador Principal
- * Pinzas de alambre
- * Guantes de Protección para la calor
- * Solución para limpiar
- * Paleta de Color de encuadernaciones

Y:

- * Barrera del Libro de Plástico
- * Canal Enfriador
- * Cable Eléctrico
- * Paquete con una variedad de Encuadernaciones

I DESEMPAQUETAR LA MÁQUINA

1. Remueva el Paquete de Accesorios de la caja. (Note que la pata del Canal Enfriador se prolonga debajo del fondo del Paquete de Accesorios.)
2. Posicione la caja sobre una mesa o un escritorio y vuelvala por su lado. Asegurese que el lado con la etiqueta del transporte está arriba.
3. Suavemente saque la máquina de la caja, apoyando la máquina sobre la mesa o el escritorio.
4. Remueva la espuma de los dos extremos de la máquina.
5. Posicione la máquina sobre el escritorio, la mesa o sobre el mostrador donde se va a utilizarla.

I ACCESSOIRES

Votre Fastback® Modèle II et ses accessoires sont expédiés ensemble, dans une boîte unique.

Les accessoires fournis avec la machine Fastback® Modèle II comprennent:

Un kit d'accessoires, incluant:

- * Le Guide de l'Utilisateur
- * Le Manuel de Fonctionnement
- * Une paire de Pinces
- * Gants de protection contre la chaleur
- * Solution de Nettoyage
- * Palette de Couleurs de Reliures (Binderstrip™)

et:

- * Barrière de Protection en plastique du Livre
- * Gouttière de Refroidissement
- * Fil Electrique
- * Raccords

II DÉBALLAGE DE LA MACHINE

1. Enlevez les accessoires de leur emballage d'origine. (Notez que le pied de la Gouttière de Refroidissement dépasse sous le paquet d'accessoires).
2. Disposez le carton d'emballage sur une table ou un bureau et tournez le sur le côté. Assurez vous que le label d'expédition est sur le dessus.
3. Retirez doucement la machine de son carton, en la laissant reposer sur la table ou le bureau.
4. Enlevez les blocs de mousse de chaque extrémité de la machine.
5. Déposez la machine sur le bureau, la table ou le comptoir où elle sera utilisée.

I ACCESSORY KIT

Your Fastback® Model 11 and its Accessory Pack are shipped in a single box. Your Fastback® Model 11 Accessory Pack includes:

Accessory Kit, including:

- * User's Manual
- * Key Operator's Manual
- * Wire Tongs
- * Heat Protective Gloves
- * Cleaning Solution
- * Binderstrip™ Color Fan
- * Bindercover™ Swatch Book —
North America only

And:

- * Plastic Book Fence
- * Cooling Rack
- * Power Cord
- * Binderstrip™ Assortment Pack

II UNPACKING THE MACHINE

1. Remove the Accessory Pack from the shipping container.
(Note that the leg of the Cooling Rack extends below the bottom of the Accessory Pack.)
2. Place the shipping carton on a table or desk and turn it on its side. Make sure the side with the shipping label is on top.
3. Gently pull the machine from the carton, allowing it to rest on the table or desk.
4. Remove the foam blocks from each end of the machine.
5. Position the machine on the desk, table or counter where it will be used.

1. Remueva las dos espumas en el medio de las Abrazaderas del Libro. Apretando con sus dedos, puede abrir muy facilmente las Abrazaderas del Libro.
2. Verifique que la posición del Interruptor de Puesta en Marcha es "Off" apretando el "O" del Interruptor. El Interruptor de Puesta en Marcha esta localizado en el rincón del frente izquierdo abajo de la máquina (Ver diagrama | Página 3).
3. Instale la Barrera del Libro posicionandola en los dos anaqueles atrás de la Abrazadera del Libro de detrás. Aprieta directamente hacia abajo hasta que se oiga el "Click" indicando que esta en la posición apropiada.
4. Instale el Canal Enfriador. (**NOTA:** El Canal Enfriador puede ser utilizado posicionado encima de la máquina, o separado.) Para instalar el Canal Enfriador sobre la máquina, simplemente coloquelo encima de la superficie posterior de la máquina, detrás de la Abrazadera del Libro de detrás. Suavemente retrocedalo, hasta que la pestaña frontal del Canal Enfriador sea en posición.
5. Enchufe el Cable Eléctrico en la toma de corriente detrás de la máquina. Entonces conecte el cable a una toma de corriente eléctrica standard.

Para Utilizar la Máquina

1. Ponga en marcha la máquina, (posición "On.")
2. Dejela calentar (3 – 4 minutos).

Su Fastback® Modelo 11 está listo para utilización cuando las Abrazaderas del Libro se abren .

1. Enlevez les deux blocs de mousse d'entre les Pincas de Maintien du Livre. Celles-ci peuvent être facilement ouvertes en exerçant une pression avec les doigts.
2. Vérifiez que l'Interrupteur est "Off" en appuyant sur le côté de l'Interrupteur marqué "O". L'Interrupteur est situé sur le coin gauche de la machine, en bas (schéma | page 3).
3. Installez la Barrière de Protection du Livre en la positionnant sur les deux braquets du dessus, à l'arrière des Pincas de Maintien du Livre. Appuyez bien droit jusqu'à ce que vous entendiez un déclic (déclic de positionnement).
4. Installez la Gouttière de Refroidissement. (**REMARQUE:** La Gouttière de Refroidissement peut être utilisée en la plaçant sur le dessus de la machine, ou à côté). Pour installer la Gouttière de Refroidissement sur la machine, placez la simplement sur le dessus arrière de la machine, derrière la pince de maintien du livre arrière. Repoussez la doucement jusqu'au clic de positionnement de la face avant de la Gouttière de Refroidissement.
5. Branchez le câble électrique dans la prise à l'arrière de la machine. Puis connectez le Câble Electrique à une prise de terre standard.

Pour Utiliser la machine

1. Mettez l'Interrupteur en position "On".
2. Laissez la machine chauffer (3 – 4 minutes).

Quand les pincas de maintien du livre s'ouvrent, votre Fastback® Modèle 11 est prête à être utilisée.

III INSTALLING THE MACHINE

1. Remove the two foam blocks from between the Book Clamps. The Book Clamps can be easily opened with finger pressure.
2. Check to see that the Power Switch is "Off" by depressing the side of the Power Switch marked "O". The Power Switch is located at the lower left front corner of the machine (figure 1 page 3).
3. Install the Book Fence by positioning it on the two brackets on top of the rear Book Clamp. Press it straight down until it clicks into place.
4. Install the Cooling Rack. (**NOTE:** The Cooling Rack can be used by placing it on top of the machine, or free-standing.) To install the Cooling Rack on the machine, simply place it on the top rear surface of the machine, behind the rear Book Clamp. Gently push it back, until the front flange of the Cooling Rack clips into place.
5. Plug the Power Cord into the outlet on the back of the machine. Then connect the Power Cord to a standard, grounded electrical outlet.

To Operate the Machine

1. Turn the Power Switch to the "On" position.
2. Allow the machine to warm up (3 – 4 minutes).

When the Book Clamps open, your Fastback® Model II document binding machine is ready for use.

IV REMOVER UNA ENCUADERNACIÓN BLOQUEADA

CAUCIÓN: Piezas interiores pueden ser extremadamente calientes! No intente abrir la máquina a menos que sea un Operador Principal competente o un técnico de servicio. Siga todas las precauciones. Siempre pare la máquina ("OFF") y desenchufela antes de abrirla. Siempre utilice el Guante de Protección contra el Calor (incluido en su Paquete de Accesorios) cuando remueve una encuadernación bloqueada.

1. Pare la máquina ("OFF"), desenchufela y dejela enfriar aproximadamente 15 a 20 minutos.
2. Remueva el Canal Enfriador de encima de la máquina.
3. Abra la máquina empujando la extremidad de un lápiz con la goma de borrar a través del orificio al rincón lo más abajo a la derecha de la máquina (Ver diagrama 2 y 3) hasta que la tapa de la máquina se abra ligeramente.
4. Suavemente empuje la tapa hacia arriba hasta que esta se pare en posición vertical.
5. Si no puede alcanzar fácilmente la encuadernación bloqueada con las Pinzas de Alambre, alce el soporte de libros de metal azul (ver diagrama 4). Siempre utilice el Guante de Protección contra el Calor.
6. Remueva la encuadernación con las Pinzas de Alambre incluidas en su Paquete de Accesorios.
7. Después de remover la encuadernación bloqueada, retrocede el soporte de libros de color azul en su posición original hasta que oiga el "click" y que este se bloquee.
8. Cierre la máquina apretando los dos lados de la tapa hasta que oiga el "click" del pestillo y que este se bloquee.

IV EXTRAIRE UNE RELIURE COINCÉE

ATTENTION: L'intérieur de la machine peut être extrêmement chaud! N'essayez pas d'ouvrir la machine sauf si vous êtes un opérateur ayant reçu une formation ou un technicien de service qualifié. Suivez toutes les précautions à prendre. Arrêtez toujours la machine (position "OFF") et débranchez la avant de l'ouvrir. Portez toujours les gants de protection contre la chaleur (inclus dans les accessoires) quand vous enlevez une reliure coincée.

1. Mettez l'Interrupteur en position "OFF", débranchez la machine et laissez la refroidir 15 à 20 minutes environ.
2. Enlevez la Gouttière de Refroidissement du haut de la machine.
3. Ouvrez la machine en poussant l'extrémité de la gomme d'un crayon à papier au travers du trou dans le coin inférieur droit de la machine (schéma 2 et 3) jusqu'à ce que le couvercle s'ouvre un peu.
4. Ouvrez doucement le couvercle jusqu'à ce qu'il s'arrête en position droite.
5. Si vous ne pouvez pas atteindre facilement la reliure bloquée avec les pinces, soulevez le casier à livre en métal bleu (schéma 4). Portez toujours les gants de protection contre la chaleur.
6. Enlevez la reliure en utilisant les pinces fournies avec les accessoires.
7. Après avoir enlevé la reliure coincée, ramenez le casier à livre en métal bleu dans sa position d'origine, jusqu'à ce qu'il se verrouille (dégic de positionnement).
8. Refermez la machine en pressant les deux côtés du couvercle jusqu'à ce que le clapet clique et se verrouille.

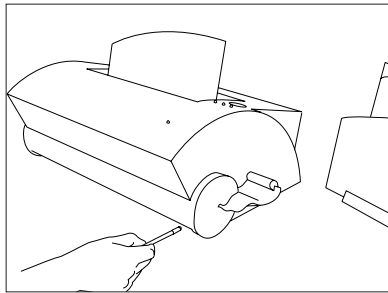

DIAGRAMA/SCHÉMA/FIGURE 2

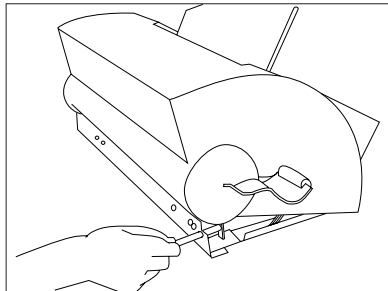

DIAGRAMA/SCHÉMA/FIGURE 3

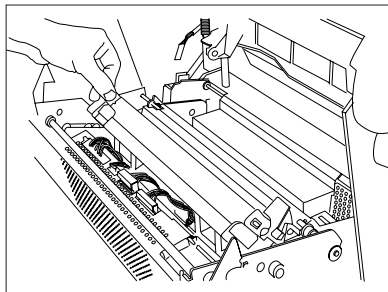

DIAGRAMA/SCHÉMA/FIGURE 4

IV REMOVING A JAMMED BINDERSTRIP™

WARNING: Internal parts can be extremely hot! Do not attempt to open the machine unless you are a trained Key Operator or qualified service technician. Follow all precautions. Always turn the Power Switch to the “Off” position and unplug the machine before opening. Always wear the Heat Protective Glove (included in your Accessory Pack) when removing a jammed Binderstrip™.

1. Turn the Power Switch to “Off”, unplug the machine and let the machine cool for approximately 15 to 20 minutes.
2. Remove the Cooling Rack from the top of the machine.
3. Open the machine by pushing the eraser end of a pencil through the hole in the lower right corner of the machine (figures 2 and 3) until the machine cover pops open slightly.
4. Gently push the cover up until it stops in the upright position.
5. If you cannot easily reach the jammed Binderstrip™ with the Wire Tongs, lift the blue metal bookrest (figure 4). Always wear the Heat Protective Glove.
6. Remove the Binderstrip™ using the Wire Tongs supplied in your Accessory Pack.
7. After removing the jammed Binderstrip™, press the blue metal book rest back into its original position, until it clicks and locks into place.
8. Close the machine by pressing down on both sides of the cover until the latch clicks and locks in position.

CAUCIÓN: Piezas interiores pueden ser extremadamente calientes! No intente abrir la máquina a menos que sea un Operador Principal competente o un técnico de servicio. Siga todas las precauciones. Siempre desenchufe la máquina antes de abrirla. Siempre utilice el Guante de Protección contra el Calor (incluido en su Paquete de Accesorios) cuando remueve una encuadernación bloqueada.

Bajo condiciones normales de operación no es necesario limpiar el interior de la máquina. Sin embargo, limpieza es necesaria cuando una encuadernación ha bloqueado o si ve una acumulación de adhesivo en una pieza operativa.

NOTA: Acumulación de Adhesivo

Si ve adhesivo acumulado en las piezas internas de la máquina:

- A. Pare la máquina ("Off") y desenchufela.
- B. Dejela enfriar aproximadamente 15 a 20 minutos.
- C. Limpie las partes afectadas con un trapo humedecido con el Producto de Limpieza incluido en su Paquete de Accesorios. Siempre utilice el Guante de Protección contra el Calor.

O:

- A. Pare la máquina ("Off") y desenchufela.
- B. Dejela enfriar completamente — aproximadamente 30 minutos.
- C. Arranque el adhesivo con sus dedos.

Limpieza de la Platina Calentadora

- 1. Pare la máquina ("Off"), desenchufela, y siga los pasos 1 – 5 como descritos en "Remover una Encuadernación Bloqueada".
- 2. Limpie la parte superior de la platina con un trapo humedecido con el Producto de Limpieza incluido en su Paquete de Accesorios o arranque el adhesivo de la parte superior de la platina con sus dedos (o con un instrumento de madera tal que un palillo de helado).

ATTENTION: L'intérieur de la machine peut être extrêmement chaud! N'essayez pas d'ouvrir la machine sauf si vous êtes un opérateur ayant reçu une formation ou un technicien de service qualifié. Suivez toutes les précautions à prendre. Arrêtez toujours la machine (position "OFF") et débranchez la avant de l'ouvrir. Portez toujours les gants de protection contre la chaleur (inclus dans les accessoires) quand vous enlevez une reliure coincée.

Lors d'une utilisation normale il n'est pas nécessaire de nettoyer l'intérieur de la machine. Toutefois, le nettoyage est nécessaire lorsqu'une reliure est restée coincée ou si vous voyez une accumulation d'adhésif sur une partie de la machine.

REMARQUE: Accumulation d'adhésif

Si vous notez une accumulation d'adhésif sur les parties internes de la machine:

- A. Eteignez la machine (interrupteur en position "Off") et débranchez la.
- B. Laissez refroidir la machine 15 à 20 minutes environ.
- C. Nettoyez les parties concernées avec un chiffon humecté de solution à nettoyer, incluse dans les accessoires. Portez toujours les gants de protection contre la chaleur.

O U:

- A. Eteignez la machine (interrupteur en position "Off") et débranchez la.
- B. Laissez la refroidir complètement — 30 minutes environ.
- C. Décollez l'adhésif avec les doigts.

Nettoyage de la plaque chauffante

- 1. Eteignez la machine (interrupteur en position "Off"), débranchez la, et suivez les points 1 – 5 décrits au chapitre: "Extraire une reliure coincée".
- 2. Nettoyez le haut de la plaque chauffante avec un chiffon humecté de solution à nettoyer incluse dans les accessoires ou décollez l'adhésif de la partie supérieure de la plaque avec les doigts (ou avec un accessoire en bois tel qu'un bâton de crème glacée).

IMPORTANT: The working parts of the machine are release coated — scraping with sharp objects or abrasive materials could damage the machine and may void any warranties.

IMPORTANT: Les plans de travail de la machine sont recouverts d'une couche libre — Gratter avec des outils pointus ou des matériaux abrasifs pourrait endommager la machine et peut annuler toute garantie.

IMPORTANT: Las piezas de la máquina son cubiertas de una capa de protección — raspar con objetos afilados o materiales abrasivos podría dañar la máquina y puede anular las garantías.

WARNING: Internal parts can be extremely hot! Do not attempt to open the machine unless you are a trained Key Operator or qualified service technician . . . Follow all precautions. Always unplug the machine before opening. Always wear the Heat Protective Glove (included in your Accessory Pack) when removing a jammed Binderstrip™.

Under normal operating conditions it is not necessary to clean the inside of the machine. However, cleaning is necessary when a Binderstrip™ has jammed or if you see adhesive buildup on an operating part.

NOTE: Adhesive Buildup

If you see adhesive build-up on the internal parts of the machine:

- A. Turn the Power Switch to "Off" and unplug the machine.
- B. Let the machine cool for approximately 15 to 20 minutes.
- C. Clean the affected parts with a cloth dampened with the Cleaning Solution included in your Accessory Pack. Always wear the Heat Protective Glove.

OR:

- A. Turn the Power Switch to "Off" and unplug the machine.
- B. Let it cool completely — approximately 30 minutes.
- C. Peel the adhesive off with your fingers.

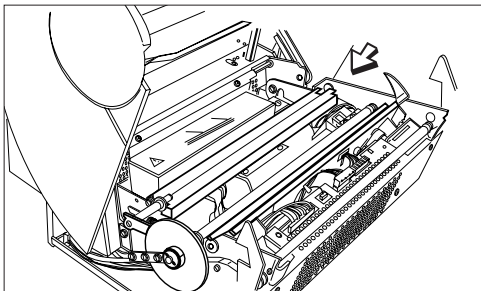

DIAGRAMA/SCHÉMA/FIGURE 5

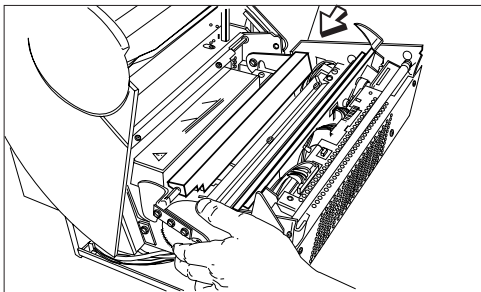

DIAGRAMA/SCHÉMA/FIGURE 6

Cleaning the Heating Platen

1. Turn the Power Switch to "Off", unplug the machine, and follow steps 1 – 5 detailed in "Removing a Jammed Binderstrip™".
2. Clean the upper side of the heating platen with a cloth dampened with the Cleaning Solution provided in your Accessory Pack, or peel the adhesive off the upper side of the platen with your fingers (or a wooden instrument such as an ice cream stick) (figure 5).
3. To reach the under side of the heating platen, gently grasp the pully positioned next to the large black gear and rotate it clockwise until the lower side of the heating platen is upright (figure 6).
4. Clean the under side of the heating platen in the same manner as described in "Step 2".
5. When finished cleaning, rotate the gear in the opposite direction to return the heating platen to its original position.

3. Para alcanzar el lado bajo de la platina calentadora, coja suavemente la polea situada al lado del gran engranaje negro y ruedela, en el sentido de las saetas del reloj, hasta que el lado más bajo de la platina esté vertical (ver diagrama 6).
4. Limpie el lado bajo de la platina calentadora de la misma manera que descrito en "Paso 2".
5. Cuando haya terminado de limpiar, ruede el engranaje en la dirección opuesta para que la platina calentadora vuelva a su posición original.
6. Apriete el soporte de libros de color azul de nuevo hacia su posición original hasta que oiga el "click" y que se bloquee.
7. Cierre la máquina apretando los dos lados de la tapa hasta que oiga el "click" del pestillo y que este se bloquee.

Limpieza de las Barras de Soporto

1. Pare la máquina ("Off"), desenchufela y siga los pasos 1 – 5 como descritos en "Remover una Encuadernación Bloqueada".
2. Para limpiar la barra de soporte inferior; tirela hacia usted y al mismo tiempo, empuje la barra superior.
3. Limpie los bordes de la barra con un trapo humedecido con el Producto de Limpieza incluido en su Paquete de Accesorios.
4. Para limpiar la barra de soporte superior; tirela hacia usted y, al mismo tiempo empuje la barra inferior.
5. Limpie los bordes de la barra con un trapo humedecido con el Producto de Limpieza incluido en su Paquete de Accesorios.
6. Cierre la máquina apretando los dos lados de la tapa hasta que oiga el "click" del pestillo y que este se bloquee.

3. Pour atteindre la partie inférieure de la plaque chauffante, attraper doucement la manette placée à côté du large levier noir et tourner la dans le sens des aiguilles d'une montre jusqu'à ce que la partie inférieure de la plaque chauffante soit vers l'extérieur (schéma 6).
4. Nettoyez la partie inférieure de la plaque chauffante comme décrit en 2.
5. Lorsque le nettoyage est terminé, tournez la manette dans la direction opposée pour ramener la plaque chauffante à sa position d'origine.
6. Ramenez le casier à livre en métal bleu dans sa position d'origine, jusqu'à ce qu'il se verrouille (déclat de positionnement).
7. Refermez la machine en pressant les deux côtés du couvercle jusqu'à ce que le clapet clique et se verrouille.

Nettoyage des barres de soutien

1. Eteignez la machine (interrupteur en position "Off"), débranchez la, et suivez les points 1 – 5 décrits au chapitre: "Extraire une reliure coincée".
2. Pour nettoyer la barre de soutien inférieure, tirer la barre inférieure vers vous tout en repoussant la barre supérieure.
3. Nettoyez les extrémités de la barre avec un chiffon humecté de solution à nettoyer incluse dans les accessoires.
4. Pour nettoyer la barre de soutien supérieure, tirer la barre supérieure vers vous tout en repoussant la barre inférieure.
5. Nettoyez les extrémités de la barre avec un chiffon humecté de solution à nettoyer incluse dans les accessoires.
6. Refermez la machine en pressant les deux côtés du couvercle jusqu'à ce que le clapet clique et se verrouille.

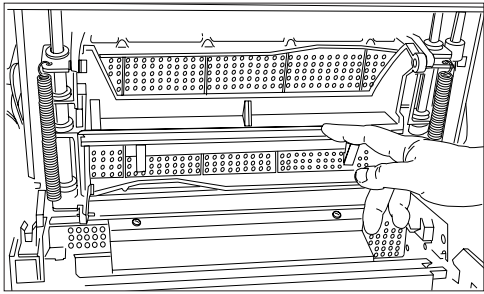

DIAGRAMA/SCHÉMA/FIGURE 7

6. Press the blue metal book rest back into its original position, until it clicks and locks into place.
7. Close the machine by pressing down on both sides of the cover until the latch clicks and locks in position.

Cleaning the Backup Bars

1. Turn the Power Switch to “Off”, unplug the machine, and follow steps 1 – 5 detailed in “Removing a Jammed Binderstrip™.”
2. To clean the lower backup bar; pull the lower bar toward you and, at the same time, push back the upper bar (figure 7).
3. Clean the edges of the bar with a cloth dampened with the Cleaning Solution provided in your Accessory Pack.
4. To clean the upper backup bar; pull the upper bar toward you and, at the same time, push back the lower bar.
5. Clean the edges of the bar with a cloth dampened with the Cleaning Solution provided in your Accessory Pack.
6. Close the machine by pressing down on both sides of the cover until the latch clicks and locks in position.

VI POSICIONAR LA EXTREMIDAD DE LA ENCUADERNACIÓN

La alineación de la encuadernación sobre el lomo de un documento Fastbound™ es fijada por la posición del pequeño brazo metálico de posicionamiento. El brazo de posicionamiento se sitúa a la extremidad derecha de la platina enfriadora (ver diagrama 1 Página 3). Para modificar o restablecer la posición de la extremidad de la encuadernación :

1. Pare la máquina ("Off"), desenchufela, y siga los pasos 1 – 5 como descritos en "Remover una Encuadernación Bloqueada".
2. Utilizando un destornillador Philips, desate el tornillo de la montura del brazo de posicionamiento (diagrama 8).
3. Mueva el brazo de posicionamiento en la dirección y a la misma distancia que quisiera ver la encuadernación posicionada sobre el lomo del documento Fastbound™.
4. Apriete el tornillo de la montura.
5. Cierre la máquina apretando los dos lados de la tapa hasta que oiga el "click" del pestillo y que este se bloquee.

VI RÉGLAGE DE LA POSITION FINALE DE LA RELIURE

L'alignement de la reliure sur le dos d'un document Fastbound™ (est déterminé par la position d'un petit bras de positionnement en métal. Le bras de positionnement est placé à l'extrémité droite de la plaque de refroidissement (schéma 1 page 3). Pour changer ou régler la position finale de la reliure :

1. Eteignez la machine (interrupteur en position "Off"), débranchez la, et suivez les points 1 – 5 décrits au chapitre: "Dégager une reliure coincée".
2. A l'aide d'un tournevis Philips, desserrez la vis de montage du bras de positionnement (schéma 8).
3. Déplacez le bras de positionnement dans la direction et à la mesure où vous voulez la reliure sur le dos du document Fastbound™.
4. Serrez la vis de montage.
5. Refermez la machine en pressant les deux côtés du couvercle jusqu'à ce que le clapet clique et se verrouille.

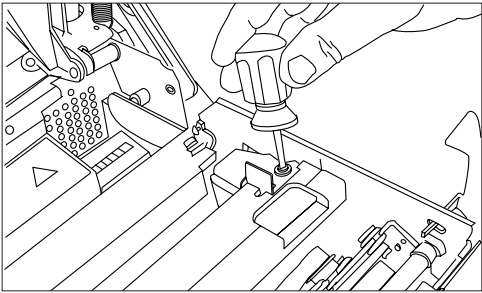

DIAGRAMA/SCHÉMA/FIGURE 8

VI SETTING THE BINDERSTRIP™ END POSITION

The alignment of the Binderstrip™ on the spine of a Fastbound™ document is set by the position of the small metal positioning arm. The positioning arm is located on the right end of the cool platen (figure 1 page 3). To change or reset the Binderstrip™ end location:

1. Using a Philips head screwdriver, loosen the mounting screw of the positioning arm (figure 8).
2. Move the positioning arm in the direction and the same distance you would like the Binderstrip™ positioned on the spine of the Fastbound™ document.
3. Tighten the mounting screw.
4. Close the machine by pressing down on both sides of the cover until the latch clicks and locks in position.

VII DIAGNOSTICS

Les modes de fonctionnement de votre Fastback® Modèle II sont indiqués sur la machine, par la lumière de l'Indicateur de Fonctionnement (Power Indicator) et trois Indicateurs Lumineux d'Etat (Status Indicator Lights).

Conditions Normales	Indicateur de Fonctionnement	Indicateur d'état Gauche	Indicateur d'état du milieu	Indicateur d'état Droit
Chauffant	Clignotant Vert	Eteint	Eteint	Eteint
Prête	Vert	Vert	Eteint	Eteint
Insérer Livre	Vert	Vert	Eteint	Eteint
Appuyer Bouton Reliure	Vert	Vert	Clignotant Vert	Eteint
Insérer Reliure	Vert	Vert	Vert	Clignotant Vert
Relier	Vert	Vert	Vert	Vert
Livre trop épais	Vert	Clignotant Rouge	Eteint	Eteint
Retirer Reliure	Vert	Eteint	Eteint	Rouge
Retirer Livre	Vert	Clignotant Vert	Eteint	Eteint
Problèmes				
Reliure coincée	Rouge	Eteint	Eteint	Rouge
Problème de Transport	Rouge	Vert	Eteint	Eteint
Problème de chauffage	Rouge	Rouge	Eteint	Eteint
Problème Moteur	Rouge	Eteint	Vert	Eteint
Problème de Positionnement	Rouge	Eteint	Rouge	Eteint
Problème EEPROM	Rouge	Eteint	Eteint	Vert

Si un problème de fonctionnement intervient, premièrement éteignez la machine (interrupteur en position "Off"), débranchez le câble électrique, ouvrez la machine et vérifiez sa propreté, contrôlez qu'aucune reliure est coincée ou qu'aucun corps étranger est présent à l'intérieur.

Si la machine est propre, qu'aucun corps étranger est présent ou aucune reliure est coincée, refermez le couvercle et mettez la machine en route.

Si un problème de fonctionnement persiste, appelez votre représentant officiel Fastback®.

VII DIAGNOSTICS

Operating conditions of your Fastback® Model II are indicated by the Power Indicator Light and three Status Indicator Lights on the machine.

Normal Conditions	Power Indicator	Left Status Indicator	Middle Status Indicator	Right Status Indicator
Heating	Flashing Green	Off	Off	Off
Ready	Green	Green	Off	Off
Insert Book	Green	Green	Off	Off
Press Bind Button	Green	Green	Flashing Green	Off
Insert Binderstrip™	Green	Green	Green	Flashing Green
Binding	Green	Green	Green	Green
Book Too Thick	Green	Flashing Red	Off	Off
Remove Binderstrip™	Green	Off	Off	Red
Remove Book / or move to right	Green	Flashing Green	Off	Off
Error Conditions				
Binderstrip™ Jammed	Red	Off	Off	Red
Carriage Error	Red	Green	Off	Off
Heater Error	Red	Red	Off	Off
Positioner Motor Error	Red	Off	Green	Off
Positioner Sensor Error	Red	Off	Red	Off
EEPROM Error	Red	Off	Off	Green

If an error condition occurs, first turn the Power Switch to “Off”, unplug the Power Cord, open the machine and inspect it for cleanliness, a jammed Binderstrip™, or foreign matter that may have become lodged inside.

If the machine is clean, free of foreign matter or a jammed Binderstrip™, close the cover, and turn the machine on.

If the error condition persists, call your authorized Fastback® representative.

VIII CUANDO Y CÓMO PEDIR SERVICIO O AYUDA TÉCNICA

Si un problema persiste después de que haya leído este manual y haya seguido las etapas de localización de avería delineadas arriba, por favor llame a su representante Fastback® autorizado.

También puede llamar al Servicio Técnico de Fastback® al 510.848.2463 (800.321.2463 en los Estados Unidos) durante las horas de 6:00 de la mañana a las 3:00 de la tarde, Hora del Pacífico (U.S.A.).

IX ENCARGAR ACCESORIOS Y SUMINISTROS FASTBACK®

Para hacer un pedido de Juegos de Accesorios Embalados o de un Juego de Piezas Adicionales para su Fastback® Modelo II, por favor use los números de pedido siguientes cuando hablando con su representante Fastback® autorizado.

Descripción de la Pieza	Número de la Pieza
Juego de Accesorios Embalados	F11 El Juego consiste en los siguientes artículos (con *):
* Manual del Usuario	L51
* Guía del Operador Principal	L61
* Guantes de Protección para la calor	K-820-001
* Pinzas de alambre	K-432-001
* Solución para limpiar	K-212-001
Canal Enfriador	K11-430-706
Barrera del Libro	K11-A056
Cable Eléctrico	K11-551-778

Se pueden pedir encuadernaciones Fastback® y Libros de Encuadernación Fastback® a su distribuidor autorizado Fastback®.

VIII QUAND ET COMMENT APPELER POUR SERVICE OU SUPPORT TECHNIQUE

Si un problème persiste après avoir lu ce manuel et avoir effectué les procédures à suivre en cas de problèmes, tel que décrit ci-dessus, appelez s'il vous plaît, votre représentant officiel Fastback®.

Vous pouvez aussi appeler le service technique Fastback® au 510.848.2463 (800.321.2463 aux Etats-Unis) de 6h.00 à 15h.00, Pacifique.

IX COMMANDE D'ACCESSOIRES OU DE MATÉRIEL FASTBACK®

Pour commander des kits d'accessoires Fastback® Modèle II ou certains accessoires, merci d'utiliser les numéros de commande suivants quand vous vous adressez à votre représentant officiel Fastback®:

Description de l'accessoire	Numéro de la pièce
Boîte d'accessoires	F11 La boîte est composée des éléments marqués d'un * suivants :
* Guide de l'Utilisateur	L51
* Manuel de Fonctionnement	L61
* Gants de Protection contre la chaleur	K-820-001
* Pinces en fer	K-432-001
* Solution de Nettoyage	K-212-001
Gouttière de Refroidissement	K11-430-706
Barrière de Protection du livre	K11-A056
Câble Electrique	K11-551-778

Les reliures Fastback® et les couvertures Fastback® peuvent être commandées directement auprès de votre représentant officiel Fastback®:

VIII WHEN TO CALL FOR SERVICE OR TECHNICAL SUPPORT

If a problem persists after you have read this manual and have followed the troubleshooting procedures outlined above, please call your authorized Fastback® representative.

You may also call Fastback® Technical Support at 510.848.2463 (or 800.321.2463 in the United States) during the hours of 6⁰⁰ a.m. to 3⁰⁰ p.m., Pacific Time.

IX ORDERING FASTBACK® ACCESSORIES OR SUPPLIES

To order Fastback® Model 11 Boxed Accessory Kits or Accessory Kit parts, please use the following order numbers when speaking with your authorized Fastback® representative:

Part Description	Part Number
Boxed Accessory Kit	F11 Kit consists of the following asterisked (*) items:
* User's Manual	L51
* Key Operator's Manual	L61
* Heat Protective Glove	K-820-001
* Wire Tongs	K-432-001
* Cleaning Solution	K-212-001
Cooling Rack	K11-430-706
Book Fence	K11-A056
Power Cord	K11-551-778

Fastback® Binderstrip™ and Fastback® Bindercovers™ can be ordered from your authorized Fastback® dealer.

X CARACTERÍSTICAS TÉCNICAS
DEL FASTBACK® MODELO II

Dimensiones de la máquina:

14³/₄" / 37,5 cm Profundo x 22¹/₂" / 57,2 cm Ancho x
12¹/₂" / 31,8 cm Alto
(con Enfriador — 16¹/₂" / 41,9 cm Alto)

Peso: 36,6 lb/ 16,6 kg
(Con Canal Enfriador —
44 lb / 20 kg)

**Longitud de las
encuadernaciones:** 8¹/₂", 11", A4 & A5

**Capacidad de la
encuadernación:** 3 a 125 Hojas

**Tiempo para
Encuadernación:** 20 Segundos

**Característica de
Corrección:** Sí

Tiempo para calentar: 3 – 5 minutos

**Requisitos de Energía y
Aprobaciones de
Seguridad:** USA / Canada —
FBI I: UL, CUL
6,5A, 115v, 50/60hz

Europa — FBI IE: CE, TUV
3.0A, 220 – 240v, 50/60hz

Japón — FBI IJ: UL, CUL, MITI
7.5A, 100v, 50/60hz

México — FBI IM: NOM
7.15A, 127v, 50/60hz

Fastback® es una Marca Registrada de Powis Parker Inc.
© Powis Parker 1996

X SPÉCIFICATIONS DU
FASTBACK® MODÈLE II

Dimensions de la machine:

profondeur 37.5 cm (14³/₄") x largeur 57.2 cm
(22¹/₂") x hauteur 31.8 cm (12¹/₂")
avec la Gouttière de Refroidissement — hauteur
41.9 cm (16¹/₂" h)

Poids: 16.6 kg (36.6 lbs)
avec la Gouttière de
Refroidissement — 20 kg
(44 livres)

Longueurs des Reliures: 8¹/₂", 11", A4 & A5

Capacité de Reliure: de 3 à 125 feuilles

Temps de reliure: 20 Secondes

Capacité d'Édition: Oui

Temps de Chauffage: 3 . 5 minutes

**Puissances Requises
et Homologation:** Etats-Unis / Canada —
FBI I: UL, CUL
6,5A, 115v, 50/60hz

Europe — FBI IE: CE, TUV
3.0A, 220 – 240v, 50/60hz

Japon — FBI IJ: UL, CUL, MITI
7.5A, 100v, 50/60hz

Mexico — FBI IM: NOM
7.15A, 127v, 50/60hz

Fastback® est une marque déposée de Powis Parker Inc.
© Powis Parker 1996

X FASTBACK® MODEL 11 SPECIFICATIONS

Machine Dimensions: 14³/₄" / 37.5 cm Deep x 22¹/₂" / 57.2 cm Wide
x 12¹/₂" / 31.8 cm High
(With Cooling Rack — 16¹/₂" / 41.9 cm High)

Weight: 36.6 lbs / 16.6 kg
(With Cooling Rack — 44 lbs / 20 kg)

Binderstrip™ Lengths: 8¹/₂", 11", A4 and A5

Binding Capacity: From 3 to 125 Sheets

Binding Time: 20 Seconds

Edit Capability: Yes

Warm-up Time: 3.5 minutes

Power Requirements and Safety Approvals:

USA/Canada – FBI I:	UL, CUL	6.5amps, 115v, 50/60hz
Europe – FBI I E:	CE, TUV	3.0amps, 220 – 240v, 50/60hz
Japan – FBI I J:	UL, CUL, MITI	7.5amps, 100v, 50/60hz
Mexico – FBI I M:	NOM	7.15amps, 127v, 50/60hz

Fastback® is a Registered Trademark of Powis Parker Inc.

© Powis Parker 1996

VII TABLA DE DIAGNÓSTICOS

Las condiciones de operación de su Fastback® modelo II son indicadas por el Indicador Luminoso de Puesta en Marcha y tres Indicadores Luminosos del Estado en la máquina.

Condiciones Normales	Indicador de Puesta en Marcha	Indicador de Estado a la Izquierda	Indicador de Estado del Medio	Indicador de Estado a la Derecha
Calentando	Oscilando Verde	Apagada	Apagada	Apagada
Lista	Verde	Verde	Apagada	Apagada
Inserte el Libro	Verde	Verde	Apagada	Apagada
Apriete el Botón de Encuadernación	Verde	Verde	Oscilando Verde	Apagada
Inserte Encuadernación	Verde	Verde	Verde	Oscilando Verde
Encuadernando	Verde	Verde	Verde	Verde
Libro Demasiado Espeso	Verde	Oscilando Verde	Apagada	Apagada
Remueva Encuadernación	Verde	Apagada	Apagada	Roja
Condiciones de Error	Indicador de Puesta en Marcha	Indicador de Estado a la Izquierda	Indicador de Estado del Medio	Indicador de Estado a la Derecha
Encuadernación Bloqueada	Roja	Apagada	Apagada	Roja
Error de transportador	Roja	Verde	Apagada	Apagada
Error de Calentador	Roja	Roja	Apagada	Apagada
Error de Motor de Posicionamiento	Roja	Apagada	Verde	Apagada
Error del Sensor de Posicionamiento	Roja	Apagada	Roja	Apagada
Error de EEPROM	Roja	Apagada	Apagada	Verde

Si una condición de error ocurre, primero vuelva el Interruptor de Puesta en Marcha a "Off," desenchufe el cable, abra la máquina y inspeccionela para ver si está limpia, si una encuadernación está bloqueada o si una materia extranjera se hubiera alojado adentro.

Si la máquina está limpia, libre de materia extranjera o encuadernación bloqueada, cierre la tapa, y ponga en marcha la máquina con el interruptor "On".

Si la condición de error continúa, llame a su representante Fastback® autorizado.